



## SJIII 4626 | SJIII 4632 | Test ELEKTROSCHERENBÜHNEN

Die Conventional-Serie der Elektroscherenbühnen bietet eine hohe Tragfähigkeit und große Plattformflächen und ist deshalb für eine Vielzahl von Anwendungen geeignet. Außer dem hydraulischen Hinterradantrieb mit variabler Geschwindigkeitskontrolle bietet diese Serie Arbeitshöhen von bis zu 11,9 m und eine Steigfähigkeit von 30 %.

Die robust konstruierten Elektroscherenbühnen der Conventional-Serie mit der für Skyjack typischen farbcodierten, nummerierten Leitungsführung und analogen Steuerung stehen in Einklang mit den zuverlässigen Designmerkmalen von Skyjack.



**SKYJACK**

# ELEKTROSCHERENBÜHNEN

## SPEZIFIKATIONEN

SJIII 4626

SJIII 4632

2006/42/CE

<b>A Arbeitshöhe</b>	<b>9,92 m</b>	<b>11,75 m</b>
<b>B Plattformhöhe (ausgefahren)</b>	<b>7,92 m</b>	<b>9,75 m</b>
<b>C Plattformhöhe (eingefahren)</b>	<b>1,14 m</b>	<b>1,23 m</b>
<b>D Gesamtbreite</b>	<b>1,17 m</b>	<b>1,17 m</b>
<b>E Gesamtlänge</b>	<b>2,31 m</b>	<b>2,31 m</b>
<b>F Gesamthöhe, eingefahren (Geländer hochgeklappt)</b>	<b>2,15 m</b>	<b>2,24 m</b>
<b>G Gesamthöhe, eingefahren (Geländer heruntergeklappt)</b>	<b>1,79 m</b>	<b>1,88 m</b>
<b>H Plattformbreite (Innenmaß)</b>	<b>1,07 m</b>	<b>1,07 m</b>
<b>I Plattformlänge (Innenmaß)</b>	<b>2,13 m</b>	<b>2,13 m</b>
<b>Plattformverlängerung (ausrollbar)</b>	<b>1,22 m</b>	<b>1,22 m</b>
<b>Bodenfreiheit (eingefahren)</b>	<b>8,89 cm</b>	<b>8,89 cm</b>
<b>Bodenfreiheit (ausgefahren)</b>	<b>1,91 cm</b>	<b>1,91 cm</b>
<b>Radstand</b>	<b>1,75 m</b>	<b>1,75 m</b>
<b>Gewicht</b>	<b>2170 kg</b>	<b>2300 kg</b>
<b>Steigfähigkeit</b>	<b>30%</b>	<b>25%</b>
<b>Wenderadius (innen)</b>	<b>1,21 m</b>	<b>1,21 m</b>
<b>Wenderadius (außen)</b>	<b>2,37 m</b>	<b>2,37 m</b>
<b>Hubzeit (für Nennlast)</b>	<b>54 s</b>	<b>59 s</b>
<b>Fahrgeschwindigkeit (eingefahren)</b>	<b>3,2 km/h</b>	<b>3,2 km/h</b>
<b>Fahrgeschwindigkeit (ausgefahren)</b>	<b>1,1 km/h</b>	<b>1,1 km/h</b>
<b>Maximale Fahrhöhe</b>	<b>Voll ausgefahren</b>	<b>Voll ausgefahren</b>
<b>Tragfähigkeit (insgesamt)</b>	<b>454 kg</b>	<b>317 kg</b>
<b>Maximal zulässige Personenzahl</b>	<b>3</b>	<b>2</b>

## STANDARD AUSSTATTUNG

- Fahrbar in voller Höhe
- Variable Geschwindigkeit, hydraulischer Hinterradantrieb
- Doppelfeststellbremsen
- Proportionalsteuerung für Fahr- und Hubfunktionen
- Ausrollbare Plattformverlängerung 1,2 m
- Gleichstromversorgung 24V
- Batterieschutz bei Unterspannung
- Analoge Steuerung
- Farbcodierte und nummerierte Kabel
- Steigfähigkeit bis zu 30 %
- Nichtmarkierende Vollgummireifen
- Schlaglochschutz
- Verkabelung für Wechselstromanschluss auf der Plattform
- Kippalarm mit Abschaltung der Fahr-/Hubfunktion
- Überlastsensoren
- Absenkwarnsystem
- Signalhorn
- Klappbares Geländer
- Selbstschließende Plattformschwingtür in halber Geländerhöhe
- Seilbefestigungspunkte
- Staplertaschen sowie Transport- und Liftösen

## OPTIONEN<sup>‡</sup>

- Blinklicht
- Luftleitung zur Plattform
- Batterien 250 Ah
- Selbstschließende Plattformschwingtür in voller Geländerhöhe
- Akustischer Bewegungsalarm
- Rohrmaterialhalter
- Rigips-/Plattenmaterialhalter

<sup>‡</sup> Tragfähigkeit und Gewicht der Maschine können sich durch Zusatzoptionen ändern

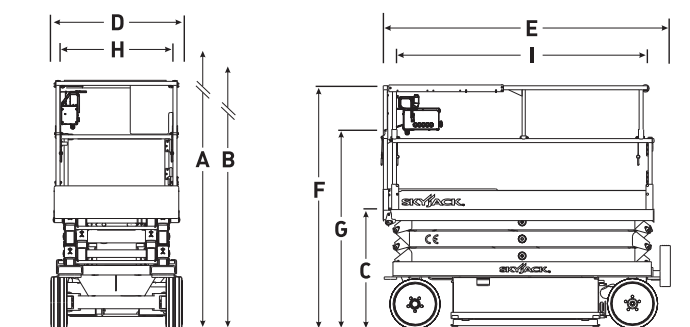

**Skyjack Head Office**  
55 Campbell Rd. Guelph, ON Canada  
N1H 1B9  
Sales Inquiries: 1-877-755-4387  
(1-877-SJLIFTS)  
Main Switchboard: 1-800-265-2738  
Phone: 1-519-837-0888  
Fax: 1-519-837-8104  
Email: skyjack@skyjack.com

www.skyjack.com

Diese Broschüre dient lediglich Veranschaulichungszwecken und beruht auf den zum Zeitpunkt der Veröffentlichung gültigen Daten. Skyjack Inc. behält sich das Recht vor, Spezifikationen, Standardausstattung und Sonderausstattung jederzeit zu ändern. Für sachgerechte Verfahren ziehen Sie bitte das Betriebs- und Bauteilhandbuch zu Rate. Arbeitsbühnen, die mit dem CE-Zeichen versehen sind, erfüllen die Maschinenrichtlinie 2006/42/EG.

**Skyjack UK**  
Unit 1, Maes-y-Clawdd  
Maesbury Road Industrial Estate  
Oswestry, Shropshire, SY10 8NN  
Tel: +44 1691 676235  
Fax: +44 1691 676239  
Email: info@skyjackeurope.co.uk

**Skyjack France**  
ZI Le Clairin  
69700 Saint Romain en Gier  
France  
Tel: +33 (0) 4 78 73 53 32  
Fax: +33 (0) 4 78 56 52 42

**Skyjack Hebebühnen GmbH  
(Deutschland)**  
Därmanbusch 2a  
58456 Witten  
Tel: +49 (0)2302 20 26 909  
Fax: +49 (0)2302 20 25 671

**Skyjack AB (Sweden)**  
Marieholmsgatan 2  
415 02 Göteborg  
Sweden  
Tel: +46 31212245  
Fax: +46 31212066



**SKYJACK**